

## 下部クランプ(下段ロック)ポジロック三脚調整方法

下記調整方法をお読みいただき、調整がうまくいかない場合やご不明な点がございましたらヴァイテックプロダクションソリューションズ株式会社サービスセンターまでお気軽にお問い合わせ下さい。(電話:03-5777-8040 内線番号 3)

- マイナスドライバのような適切な工具を使ってノブキャップ[10]を慎重に取り外します。
- 3ミリの六角レンチを使って、止めネジ[9]とワッシャ[8]を取り外します。
- クランプノブ[7]を垂直にしてオフの位置に合わせます。2.5ミリ六角レンチを使って、シャフト[5]のグラブネジ[11]を緩め、脚が自重で自由に動くようにします。
- 脚を伸縮させながら、クランプ(ロック)が効くまでグラブネジ[11]を徐々に締め付けます。
  - \* クランプ(ロック)の効き始めをクランプノブ[7]が45度の時(調整位置:POSITION2)に合わせて調整することをお勧めします。
- ワッシャ[8]及び止めネジ[9]と一緒にクランプノブ[7]を固定します。
- ノブキャップ[10]をシリコンで接着します。
  - \* 瞬間接着剤等、硬く固着する接着剤は使用しないでください。

調整位置

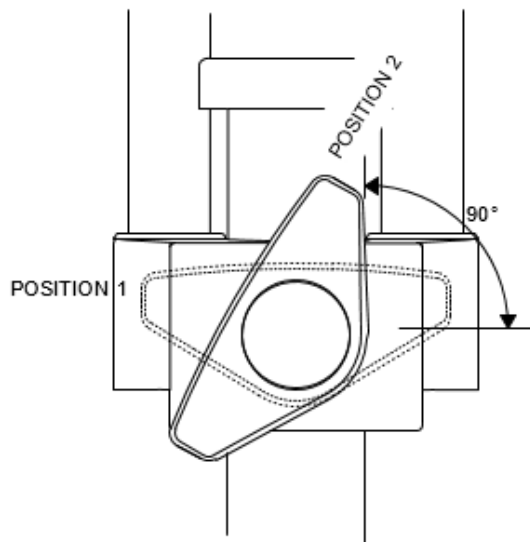

ロック機構-1 本ネジ

Current clamp – one grubscrew

